

**ДНІПРОПЕТРОВСЬКИЙ УНІВЕРСИТЕТ ЕКОНОМІКИ ТА ПРАВА
ІМЕНІ АЛЬФРЕДА НОБЕЛЯ**

ПІВЕНЬ АНАСТАСІЯ ІГОРІВНА

УДК 621: 336.1

**СИСТЕМА СТАБІЛІЗАЦІЙНОГО ФІНАНСОВОГО УПРАВЛІННЯ
МАШИНОБУДІВНИМ ПІДПРИЄМСТВОМ**

Спеціальність 08.00.04 – економіка та управління підприємствами
(за видами економічної діяльності)

АВТОРЕФЕРАТ
дисертації на здобуття наукового ступеня
кандидата економічних наук

Дніпропетровськ – 2011

Дисертацією є рукопис.

Роботу виконано у Дніпропетровському університеті економіки та права імені Альфреда Нобеля.

Науковий керівник: доктор економічних наук, професор
Крамаренко Галина Олександрівна,
Дніпропетровський університет економіки та права
імені Альфреда Нобеля,
професор кафедри фінансів та банківської справи.

Офіційні опоненти: доктор економічних наук, професор
Вакульчик Олена Михайлівна,
Академія митної служби України (м. Дніпропетровськ),
Державна митна служба України,
завідувач кафедри обліку і аудиту;

кандидат економічних наук
Олейнікова Людмила Григорівна,
Академія фінансового управління
Міністерства фінансів України (м. Київ),
докторант.

Захист відбудеться 21 червня 2011 р. о 13 годині на засіданні спеціалізованої вченої ради К 08.120.01 Дніпропетровського університету економіки та права імені Альфреда Нобеля за адресою: 49000, м. Дніпропетровськ, вул. Набережна Леніна, 18, зал засідань вченої ради.

З дисертацією можна ознайомитися у бібліотеці Дніпропетровського університету економіки та права імені Альфреда Нобеля за адресою: 49000, м. Дніпропетровськ, вул. Набережна Леніна, 18.

Автореферат розісланий ___ травня 2011 р.

Вчений секретар
спеціалізованої вченої ради

О.М. Зборовська

ЗАГАЛЬНА ХАРАКТЕРИСТИКА РОБОТИ

Актуальність теми. Забезпечення ефективності діяльності підприємств та збереження їх стійкого фінансового стану викликає необхідність поряд з своєчасним виявленням несприятливих тенденцій розвитку знаходити адекватні шляхи та засоби виходу з кризових ситуацій за рахунок здійснення превентивних дій. Особливо гостро ця проблема постає для українських підприємств машинобудівної галузі, діяльність яких характеризується масовою збитковістю та низькою рентабельністю виробництва, неплатоспроможністю, гострим дефіцитом фінансових ресурсів, скороченням виробництва, зростанням дебіторської та кредиторської заборгованості і низьким рівнем конкурентоспроможності. Вирішення означених проблем потребує обґрунтування вибору методів стабілізаційного управління, які, з одного боку, дозволяють попередити погіршення результатів діяльності підприємств, а з іншого – створити умови виходу з кризи для підприємств, що вже потрапили в кризові ситуації.

У вітчизняній та зарубіжній економічній літературі накопичено значний досвід дослідження наукових проблем, пов'язаних з прогнозуванням, діагностикою та подоланням кризових явищ на підприємстві. Серед них слід виділити праці таких науковців, як І. Адізес, І. Бланк, О. Большаков, О. Вакульчик, В. Василенко, О. Вишневська, А. Градов, Т. Гудзь, С. Єлецьких, А. Задоя, А. Зубкова, Г. Крамаренко, О. Копилук, Е. Коротков, Л. Лігоненко, В. Мартиненко, Л. Олейнікова, В. Павлова, Р. Попов, А. Пушкар, О. Сметанюк, О. Терещенко, В. Ткаченко, Б. Холод, А. Штангрет та ін. Проте, незважаючи на створений фундамент для продовження досліджень у напрямку більш повного визначення можливостей та перспектив застосування механізму запобігання виникненню і розвитку кризових процесів на підприємстві, в контексті зазначених проблем залишається недостатньо дослідженим питання формування комплексної системи фінансової стабілізації підприємств машинобудівної галузі в умовах їх адаптації до динамічного ринкового середовища під дією макро- та мікроекономічних чинників.

Актуальність вищевикладених аспектів формування ефективної системи стабілізаційного фінансового управління машинобудівного підприємства, недостатній їх теоретичний розгляд і практичне застосування на підприємствах зумовили вибір теми дисертації, її мету, завдання і напрями дослідження.

Зв'язок роботи з науковими програмами, планами, темами. Дисертаційне дослідження виконувалося відповідно до плану науково-дослідних робіт Дніпропетровського університету економіки та права імені Альфреда Нобеля за темами: „Реформування фінансово-кредитної системи і стимулювання економічного зростання” (номер державної реєстрації 0106U006313), де особисто автором розроблено систему ранньої діагностики та подолання фінансової кризи на підприємстві, що включає економіко-математичну модель ідентифікації фінансового стану підприємств, та „Підвищення стійкості та розвиток підприємництва в системі управління потоковими процесами” (номер державної реєстрації 0110U000202), в рамках якої автором було розроблено систему стабілізаційного фінансового управління машинобудівним підприємством, а

також запропоновано рекомендації щодо ефективної поведінки підприємств в межах стабілізаційного управління, враховуючи стадії розвитку підприємства.

Мета і завдання дослідження. Метою дисертаційної роботи є подальший розвиток теоретичних положень, розробка та апробація методичних підходів та практичних рекомендацій щодо формування системи стабілізаційного фінансового управління на підприємстві машинобудівної галузі.

Поставлена мета визначила необхідність розв'язання таких завдань:

- дослідити економічну сутність стабілізаційного фінансового управління підприємством машинобудівної галузі;
- удосконалити класифікацію видів криз машинобудівного підприємства;
- удосконалити науково-методичний підхід до визначення життєвого циклу підприємства;
- обґрунтувати методологічні основи ранньої діагностики та подолання фінансової кризи на підприємстві;
- розробити систему стабілізаційного фінансового управління підприємством;
- удосконалити економіко-математичну модель стабілізаційного фінансового управління, спрямовану на ідентифікацію фінансового стану підприємства;
- запропонувати матрицю ідентифікації позиції машинобудівного підприємства щодо вибору системи стабілізаційного фінансового управління.

Об'єктом дослідження є процеси обґрунтування ефективного стабілізаційного фінансового управління машинобудівним підприємством.

Предметом дослідження є сукупність теоретичних, методологічних і практичних аспектів формування і удосконалення системи стабілізаційного фінансового управління підприємством.

Методи дослідження. Теоретична і методологічна основа дисертації базується на системному загальнотеоретичному осмисленні функцій та процесів управління машинобудівними підприємствами в умовах ринкової економіки, які висвітлені в працях зарубіжних та вітчизняних вчених.

Для досягнення поставленої у дослідженні мети використано сукупність загальноприйнятих методів і прийомів наукового пізнання. Метод логічного узагальнення застосовано для теоретичного обґрунтування значення поставлених завдань та уточнення ключових понять дослідження (підрозділи 1.1, 1.3). Системний метод, методи аналізу і синтезу використано для дослідження особливостей стабілізаційного управління і визначення його основних етапів (підрозділ 1.2, 3.1). Метод економічного аналізу використано для визначення стану досліджуваних підприємств (підрозділи 2.1, 2.2). Графічний метод використано для наочного подання статистичного матеріалу та схематичного зображення ряду теоретичних і практичних положень дослідження (підрозділи 2.1, 3.3). Особливістю досліджень є використання методів побудови мереж при формуванні процесу стабілізаційного фінансового управління машинобудівним підприємством (підрозділ 2.3) та методів структурного моделювання та

кластерного аналізу при описі та моделюванні показників ранньої діагностики фінансової кризи на підприємстві (підрозділи 2.2, 3.2).

Інформаційну базу досліджень становлять чинні законодавчі й нормативні документи, галузеві методики, які регулюють процеси управління та функціонування підприємств машинобудівного комплексу, офіційні статистичні матеріали, дані обліку і звітності машинобудівних підприємств, фахові видання, матеріали науково-практичних конференцій.

Наукова новизна одержаних результатів дисертаційного дослідження полягає у теоретичному обґрунтуванні та практичному вирішенні проблеми формування системи стабілізаційного фінансового управління машинобудівним підприємством. Основні положення дисертації, що визначають її наукову новизну та виносяться на захист полягають у такому:

вперше:

– запропоновано авторський підхід до розробки системи стабілізаційного фінансового управління підприємством, яка охоплює його тактичний, оперативний, стратегічний та упереджуючий рівні зі зворотними зв'язками, складається з упорядкованих та взаємопов'язаних підсистем і дозволяє визначати управлінські дії для досягнення ефективного і сталого розвитку підприємства;

удосконалено:

– класифікацію видів криз машинобудівного підприємства шляхом введення класифікаційної ознаки «кризи за характером виниклих суперечностей», що дозволяє визначати спричинені суб'єктивними характеристиками розвитку машинобудівного підприємства внутрішні чинники кризових явищ та впливати на них;

– науково-методичний підхід до визначення життєвого циклу підприємства в частині урахування фази депресії, яка характеризується розбалансованістю основних господарських пропорцій і уповільненням економічної діяльності та передбачає одночасне формування передумов для відновлення рівноваги та економічного зростання;

– методичний підхід щодо системи ранньої діагностики та подолання фінансової кризи на підприємстві, яка, на відміну від існуючих, включає ідентифікацію, розпізнавання та перелік послідовних дій, спрямованих на виявлення і подолання кризових симптомів, та ґрунтується на моделюванні динамічних дискретних систем за допомогою мереж Петрі, що враховують асинхронні паралельні процеси стабілізаційного управління;

– економіко-математичну модель стабілізаційного фінансового управління, яка дозволяє ідентифікувати фінансовий стан підприємства за допомогою базових параметрів системоутворюючих фінансових показників і, на відміну від існуючих моделей, за рахунок структурного моделювання та кластерного аналізу дає можливість уникнути невизначеності взаємозв'язків між елементами системи;

дістало подальший розвиток:

– визначення поняття стабілізаційного управління підприємством, яке запропоновано розглядати як спеціальний комплексний процес моніторингу впливу кризоутворюючих факторів на діяльність підприємства з метою розробки

та впровадження заходів щодо попередження кризового стану підприємства і забезпечення його стійкого розвитку у довгостроковій перспективі;

– обґрунтування системи підходів щодо оцінки фінансового стану та визначення фази життєвого циклу підприємства, основою яких є аналіз, ідентифікація, прогнозування та моделювання з розробкою рекомендацій щодо ефективної поведінки підприємства в частині вибору способів впливу на об'єкт управління за допомогою матриці ідентифікації позиції машинобудівного підприємства для вибору системи стабілізаційного фінансового управління, що дозволяє оптимізувати управлінські рішення підприємства у кризовій ситуації.

Практичне значення одержаних результатів полягає в розробці рекомендацій щодо формування системи стабілізаційного фінансового управління машинобудівним підприємством та обґрунтування інструментів його реалізації. Найбільшу практичну значущість мають методи виявлення кризових явищ на підприємстві на ранніх стадіях та методика стабілізаційного управління підприємством. Їх використання дозволяє забезпечити стабільність діяльності підприємства та можливість його швидкої адаптації до змін оточуючого середовища.

Наукові результати дисертаційної роботи, які мають прикладний характер, знайшли практичне застосування в діяльності підприємств ПАТ «Запорізький завод високовольтної апаратури» – реалізовано запропоновані дисертантом рекомендації щодо впровадження системи стабілізаційного фінансового управління на підприємстві (довідка про впровадження № 24 від 20 січня 2011 р.), ПАТ «Плутон» – впроваджено запропонований методичний підхід щодо системи ранньої діагностики та подолання фінансової кризи на підприємстві (довідка про впровадження № 012 від 10 січня 2011 р.), ПП ПАТ «Азовкабель» – реалізовано запропонований методичний підхід щодо системи ранньої діагностики та подолання фінансової кризи на підприємстві і впроваджено економіко-математичну модель ідентифікації фінансового стану підприємства (довідка про впровадження № 6 від 4 лютого 2011 р.) та ПАТ «Дніпропетровський тепловозремонтний завод» – впроваджено систему прийняття управлінських рішень за допомогою матриці ідентифікації стану підприємства (довідка про впровадження № 22186 від 7 лютого 2011).

Основні теоретичні положення та матеріали досліджень доповнюють сучасну концепцію управління підприємством та використовуються у навчальному процесі Дніпропетровського університету економіки та права імені Альфреда Нобеля при викладанні дисциплін „Управління фінансовою санацією підприємства”, „Фінансова санація та банкрутство підприємств”, „Планування та аналіз фінансової діяльності”, „Фінансовий аналіз”, у науково-дослідних, курсових та дипломних роботах студентів (довідка № 112/1 від 2 лютого 2011).

Особистий внесок здобувача. Дисертаційна робота є самостійно виконаною науковою працею, в якій викладено авторські розробки стосовно впровадження системи стабілізаційного фінансового управління на підприємстві. Усі наукові положення, розробки, висновки і рекомендації одержані автором самостійно. З опублікованих у співавторстві наукових робіт використано лише ті ідеї та положення, які є результатом особистих досліджень здобувача.

Апробація результатів дослідження. Основні положення та результати дисертації доповідалися та обговорювалися на 10 науково-практичних конференціях, зокрема: Всеукраїнській науково-практичній конференції «Реструктуризація розвитку фінансового ринку в Україні: філософія, стратегія, тактика» (м. Київ, 2007 р.); IV науково-практичній конференції «Соціально-економічний розвиток України в умовах глобалізації світової економіки» (м. Луцьк, 2007 р.); VIII Міжнародній науковій конференції студентів і молодих вчених «Економіка і маркетинг в XXI сторіччі» (м. Донецьк, 2007 р.); Регіональній науково-практичній конференції молодих вчених та студентів „Проблеми підвищення конкурентоспроможності підприємств в умовах ринкового середовища” (м. Дніпропетровськ, 2008, 2009, 2010 рр.); Міжнародній науково-практичній конференції «Дні фінансової науки» (м. Сімферополь, 2010 р.); VII Всеукраїнській науково-практичній конференції молодих вчених, аспірантів і студентів «Актуальні проблеми фінансової системи України» (м. Черкаси 2010 р.); II Міжнародній науково-практичній конференції «Стратегії інноваційного розвитку економіки: бізнес, наука, освіта» (м. Харків, 2010 р.); XIV Міжнародній науково-практичній конференції «Фінанси України» (м. Дніпропетровськ, 2010 р.).

Публікації. Основні положення дисертації опубліковано у 20 наукових працях загальним обсягом 7,3 др. арк., з яких особисто автору належить 7,07 др. арк., у тому числі 9 наукових статей у фахових виданнях загальним обсягом 4,29 др. арк. з яких особисто автору належить 4,06 др. арк., підрозділ колективної монографії обсягом 1,15 др. арк.

Обсяг та структура роботи. Дисертаційна робота складається із вступу, трьох розділів, висновків і додатків. Загальний обсяг роботи - 207 сторінок. Матеріали дисертації містять 12 таблиць на 11 сторінках, 34 рисунки на 22 сторінках, 12 додатків на 48 сторінках. Список використаної літератури налічує 183 джерела і займає 17 сторінок.

ОСНОВНИЙ ЗМІСТ ДИСЕРТАЦІЇ

У **вступі** обґрунтовано актуальність теми дисертації, сформульовано мету та завдання дослідження, розкрито об'єкт, предмет, методи дослідження, висвітлено наукову новизну отриманих результатів, їх практичне значення, визначено особистий внесок здобувача, наведено результати апробації дослідження, повноту викладених результатів в опублікованих працях, структуру роботи.

У **першому розділі «Теоретико-методологічні засади стабілізаційного управління підприємством»** розглянуто передумови, сутність і принципи стабілізаційного фінансового управління на машинобудівному підприємстві, конкретизовано поняття стабілізаційного управління підприємством, удосконалено класифікацію видів криз підприємства та науково-методичний підхід до визначення життєвого циклу підприємства.

На підставі аналізу фундаментальних праць вітчизняних та зарубіжних вчених розглянуто різні підходи до тлумачення термінів «стабілізація

підприємства», «фінансова стабільність» та «управління підприємством» і запропоновано авторське розуміння сутності стабілізаційного управління підприємством, що полягає у визначенні його як спеціального, комплексного процесу моніторингу кризоутворюючих факторів на діяльність підприємства з метою розробки та впровадження заходів щодо попередження кризового стану підприємства і забезпечення його стійкого розвитку у довгостроковій перспективі.

На підставі розробленої порівняльної характеристики традиційного, антикризового та стабілізаційного управління запропоновано такі принципи формування стабілізаційного управління підприємством: принцип ефективності, принцип безперервного функціонування, принцип адекватності реагування, принцип нових завдань, принцип гнучкості, принцип необхідного різноманіття, принцип використання єдиної інтегрованої бази даних, принцип обов'язкового зворотнього зв'язку, принцип своєчасності прийняття управлінських рішень, принцип комплексності, принцип багатоваріантності розробки заходів, принцип цілісності, принцип превентивності дії, принцип пріоритетності використання внутрішніх ресурсів, принцип придатності для використання при вирішенні різнопланових практичних завдань. Узагальнення цих принципів дозволило розглядати систему стабілізаційного управління як сукупність підсистем, які включають набір елементів з певними властивостями та характеристиками, взаємозв'язками, функціями і забезпечують загальний кінцевий результат діяльності підприємства.

На основі розгляду поняття кризи як об'єктивно існуючого явища в процесах циклічного розвитку підприємства запропоновано подальше доповнення класифікації видів криз підприємства ознакою «кризи за характером виниклих суперечностей бізнес-процесів». Введення класифікаційної ознаки дозволило розглядати внутрішні фактори, які є суб'єктивними причинами кризового розвитку машинобудівного підприємства. За цією ознакою виділено кризи, що викликані суперечностями між розвитком внутрішніх бізнес-процесів підприємства і рівнем управління, між процесами функціонування і розвитку підприємства, між адекватністю процесів управління та змінами факторів зовнішнього середовища.

На цій основі встановлено, що розглядаючи стадії життєвого циклу, слід враховувати фактори, які спричиняють кризове становище підприємства та впливають на ступінь схильності його фінансового стану до переходу в іншу якість. Доведено, що підприємство як будь-яка економічна система, в процесі розвитку проходить стадію депресії. Запропоновано розглядати депресивний стан підприємства як етап життєвого циклу, що настає після спаду і характеризується розбалансованістю основних господарських пропорцій та уповільненням економічної діяльності з одночасним формуванням передумов для відновлення рівноваги та економічного зростання. Визначення стадії життєвого циклу підприємства слугує важливим інструментом превентивної діагностики кризи на підприємстві.

Враховуючи вищезазначене і проаналізувавши підходи науковців щодо діагностики та дослідження кризоутворюючих факторів запропоновано поділ

стадій циклу розвитку підприємства, а саме: зародження, стрімке зростання, уповільнене зростання, відносна стабільність, спад, депресія, ліквідація / зародження в новій якості (рис. 1).



Рис. 1. Життєвий цикл підприємства та зв'язок його стадій з впровадженням антикризового і стабілізаційного управління

Стабілізаційне управління має бути впроваджене на підприємстві з моменту зародження і здійснюватися на кожному етапі життєвого циклу. Таке управління дозволить забезпечити оперативну діагностику та адекватне реагування підприємства на появу нових завдань, що виникають в результаті зміни середовища функціонування підприємства.

У другому розділі «Система стабілізаційного фінансового управління машинобудівним підприємством» проаналізовано основні тенденції та стан стабілізаційного фінансового управління на машинобудівних підприємствах, досліджено вплив зовнішніх і внутрішніх кризоутворюючих факторів на діяльність підприємств машинобудівної галузі, проведено аналіз методичних підходів щодо ідентифікації фінансового стану підприємства як елемента стабілізаційного управління, удосконалено систему ранньої діагностики та подолання фінансової кризи на підприємстві на основі узагальнення діючих методик та моделювання за допомогою мереж Петрі.

Аналіз ситуації в промисловості України дозволив виявити одну із найгостріших проблем машинобудівної галузі, а саме значне збільшення частки збиткових суб'єктів господарювання в їх загальній кількості (з 30,8% у 2007 р. до 39,3% у 2009 р.) (табл. 1). Основною причиною такої негативної тенденції став глибокий спад обсягів виробництва у галузі (54,9% у 2009 р. по відношенню до попереднього року), що спричинено різким падінням споживчого попиту, збільшенням вартості імпортованих комплектуючих у зв'язку з девальвацією гривні та високим рівнем ризику банкрутства. Проте значна доля збиткових підприємств спостерігалася і в докризовий період (33,3% у 2005 р.; 30,8% у 2007 р.). Це

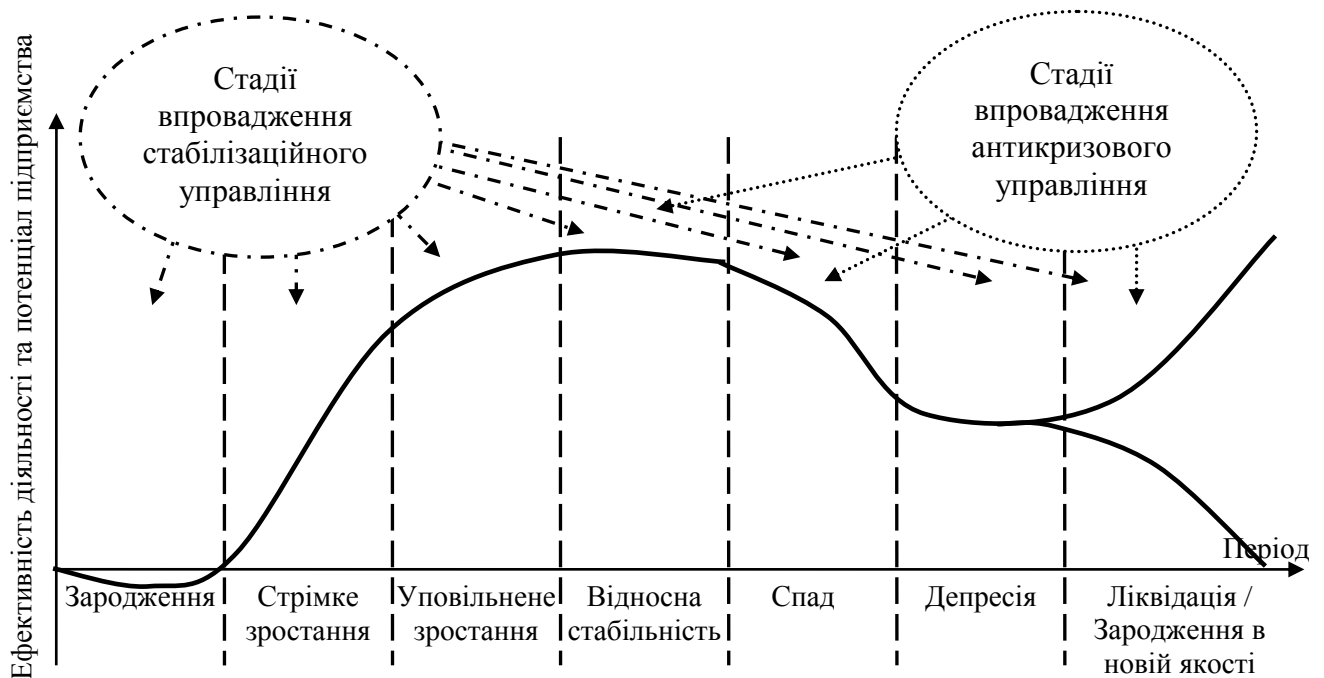
свідчить про те, що кризовий стан вітчизняних машинобудівних підприємств, окрім впливу зовнішніх факторів, є результатом неефективного управління та відсутності чіткої стратегії розвитку і стабілізаційної політики. У зв'язку з цим постає нагальна необхідність активізації стабілізаційного фінансового управління.

Таблиця 1

Аналіз діяльності підприємств машинобудівної галузі України

Показники	2003	2004	2005	2006	2007	2008	2009
Індекс виробництва продукції, %	135,8	128,0	107,1	111,8	128,6	108,6	54,9
Фінансовий результат від звичайної діяльності до оподаткування, млн. грн.	432	1613	2239	1917	5128	705	1921
Частка збиткових підприємств, %	36,7	34,3	33,3	33,3	30,8	36,1	39,3
Обсяг збитків, млн. грн.	1857	1728	1343	1978	2010	6707	6439

Проте в Україні немає єдиного підходу щодо діагностики фінансового стану підприємства. Тому створення моделі ідентифікації фінансового стану машинобудівного підприємства, яка найбільш повно характеризує аспекти його фінансового стану та відображає ранні ознаки кризового стану, враховуючи галузеві особливості, може стати основним інструментом підвищення фінансової стійкості підприємства.

На основі позиціонування на певному проміжку кривої життєвого циклу, визначення кількісних показників діяльності за допомогою кластерного аналізу проведено ієрархічну класифікацію 28 машинобудівних підприємств за шістьма стадіями життєвого циклу. Проведені розрахунки дозволили встановити, що більшість досліджуваних підприємств перебувають на стадії уповільненого зростання або депресії. Зокрема, показники розвитку підприємства ПАТ «Плутон» відповідають стадії уповільнене зростання, ПАТ «ЗЗВА» – відносно стабільності, а ПАТ «ДТРЗ» – депресії.

Визначення завдань, проблем стабілізаційного управління та переліку негативних факторів, що впливають на діяльність підприємств машинобудування дало змогу обрати найбільш прийнятний методичний підхід щодо системи ранньої діагностики та подолання фінансової кризи на підприємстві. Цей підхід полягає в ідентифікації, розпізнаванні та обґрунтуванні переліку послідовних дій, спрямованих на виявлення і подолання кризових симптомів, та ґрунтується на моделюванні динамічних дискретних систем за допомогою мереж Петрі, які враховують асинхронні паралельні процеси стабілізаційного управління.

Таке управління передбачає здійснення 6 основних етапів: I) ідентифікація фінансового стану підприємства; II) розробка стабілізаційних заходів; III) реалізація стабілізаційних заходів; IV) коригування стабілізаційних заходів; V) оцінка економічної ефективності стабілізаційних заходів; VI) розробка стратегії розвитку підприємства. Процеси (P_i), які відбуваються на етапах, поділені на вхідні і вихідні, при цьому вихідні процеси одного етапу, як правило,

є вхідними процесами наступного етапу. Переходи t_i відповідають конкретним строкам контролю індикаторів стабілізаційного фінансового управління.

Графове подання процесу стабілізаційного фінансового управління машинобудівним підприємством за допомогою мереж Петрі наведено на рис. 2.



Рис. 2. Графове подання процесу стабілізаційного фінансового управління машинобудівним підприємством за допомогою мереж Петрі

P_1 – визначення ділянок постійного спостереження та показників-індикаторів фінансового стану підприємства; P_2 – аналіз фінансового стану підприємства за обраними показниками-індикаторами; P_3 – діагностика підприємства за інтегральним показником фінансового стану; P_4 – реалізація запобіжних заходів; P_5 – ідентифікація фінансового стану підприємства; P_6 – прогнози розвитку підприємства; P_7 – реалізація оперативних заходів; P_8 – реалізація тактичних заходів; P_9 – реалізація стратегічних заходів; P_{10} – коригування стабілізаційних дій; P_{11} – пошук додаткових ресурсів для коригування заходів; P_{12} – оцінка економічної ефективності оперативних стабілізаційних заходів; P_{13} – оцінка економічної ефективності тактичних стабілізаційних заходів; P_{14} – оцінка економічної ефективності стратегічних стабілізаційних заходів; P_{15} – розробка стратегії розвитку підприємства; P_{16} – розробка (коригування, узгодження) і оцінка плану стабілізаційних заходів; t_1 – час контролю індикаторів I етапу; t_2 – час контролю індикаторів II етапу; t_3 – час контролю індикаторів III етапу; t_4 – час контролю індикаторів IV етапу; t_5 – час контролю індикаторів V етапу; t_6 – час контролю індикаторів VI етапу.

Застосування мереж Петрі дозволяє підвищити надійність системи стабілізаційного фінансового управління підприємством за рахунок виявлення критичних точок на етапі проектування та визначити інструментарій ефективного управління існуючою системою з урахуванням впливу факторів. Апробація запропонованої методики дозволила прискорити процес прийняття управлінських рішень на ПАТ «Плутон» та ПП ПАТ «Азовкабель» щодо ранньої діагностики та попередження фінансової кризи та її наслідків.

У третьому розділі «Підвищення ефективності функціонування системи стабілізаційного управління на підприємстві машинобудівної галузі» розроблено систему стабілізаційного фінансового управління підприємством, удосконалено економіко-математичну модель ідентифікації фінансової кризи та матрицю ідентифікації позиції машинобудівного підприємства щодо вибору системи стабілізаційного фінансового управління.

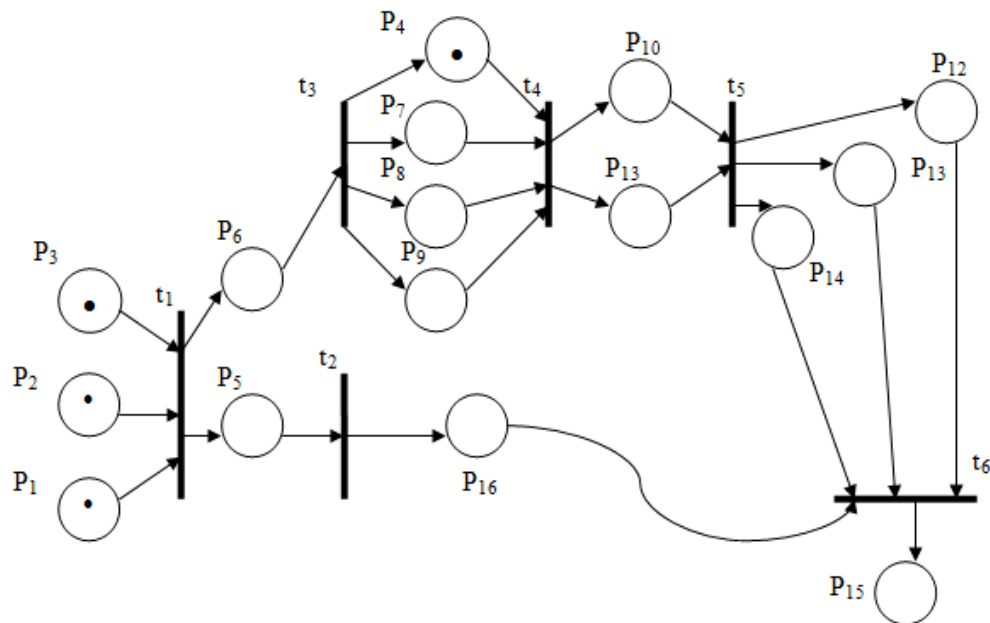
В дисертаційній роботі запропоновано процедуру формування системи стабілізаційного фінансового управління, застосування якої дозволяє об'єднати розрізнені управлінські дії щодо стабілізації розвитку підприємства в єдину систему, представити синтез системи управління в комплексі заходів щодо уточнення складу та взаємодії підсистем, виявлення функцій та реальних процесів стабілізаційного фінансового управління.

Запропонована автором система стабілізаційного фінансового управління машинобудівним підприємством (рис. 3) відображає взаємозв'язок керуючої, керованої, адаптивної та забезпечуючої підсистем, компоненти, які характеризують вхід і вихід системи, зворотний зв'язок і зв'язок з зовнішнім середовищем і ґрунтуються на результатах діагностики фінансового стану підприємства та охоплює тактичний, оперативний, стратегічний та упереджувачий рівні управління діяльністю підприємства.

Вхід системи передбачає залучення ресурсів, необхідних для ефективної діяльності підприємства, вихід системи є результатом діяльності підприємства з урахуванням методів, важелів та інструментів стабілізаційного управління. Керуюча і керована підсистеми взаємодіють між собою за допомогою інформаційних потоків, які проходять через канали зв'язку. Необхідною умовою ефективного функціонування системи управління є наявність адекватного механізму впливу керуючої підсистеми на керовану підсистему. Використовуючи елементи фінансового механізму, суб'єкти стабілізаційного управління спрямовують діяльність на досягнення цільових значень окремих параметрів керованої підсистеми.

Проведені дослідження показали, що уникнути недоліків, притаманних традиційним методам оцінки фінансового стану підприємства можливо за допомогою методу структурного моделювання. Застосування означеного методу та модифікація економіко-математичної моделі стабілізаційного фінансового управління дозволяє визначати набори предикторів, не вирішуючи завдання параметричної ідентифікації, але при цьому визначати ступінь впливу на досліджуваний параметр і передбачити базові параметри ідентифікації фінансового стану підприємства.

Запропонована в роботі економіко-математична модель стабілізаційного фінансового управління спрямована на ідентифікацію фінансового стану підприємства та ґрунтується на базових параметрах системоутворюючих фінансових показників.

Для побудови моделі в дисертації оброблено статистичну інформацію по 60 підприємствам машинобудівної галузі за 2005-2009 рр., що забезпечило повноту та завершеність структурного моделювання, а також дозволило повноцінно використовувати на практиці отримані результати наукового дослідження.

У процесі аналітичної роботи сформовано чотири вибіркві групи сукупності підприємств в залежності від їх фінансового стану. Формування системи показників було здійснено за 34-а коефіцієнтами, які характеризують фінансово-господарський стан підприємства та є відкритою інформацією для аналізу.



Рис. 3. Система стабілізаційного фінансового управління машинобудівним підприємством

Структурне моделювання дозволило обрати систему предикторів, що мають найбільший вплив на інтегральний показник ідентифікації фінансового стану підприємства машинобудівної галузі (Z), а саме: коефіцієнт поточної ліквідності (X_1); коефіцієнт забезпеченості власними оборотними активами (X_2); коефіцієнт автономії (X_3); частка робочого капіталу в активах (X_4); коефіцієнт рентабельності позикового капіталу (X_5); коефіцієнт оборотності поточної заборгованості (X_6); коефіцієнт оборотності капіталу (X_7); коефіцієнт зносу основних засобів (X_8). Використовуючи наведені предиктори, за допомогою методу кластерного аналізу побудовано економіко-математичну модель ідентифікації фінансового стану підприємства машинобудівної галузі:

$$Z = 0,041X_1 + 0,032X_2 + 0,534X_3 + 1,5X_4 + 0,396X_5 + 0,061X_6 + 0,67X_7 - 0,1X_8. \quad (1)$$

У разі, якщо $Z < 0$ – підприємство знаходиться в глибокій кризі, що загрожує його подальшому існуванню; $0 < Z < 0,016$ – підприємство зіткнулося з кризовими явищами, які можна подолати на даному етапі; $0,016 < Z < 0,14$ – фінансовий стан підприємства передкризовий, нестійкий; $Z > 0,14$ – підприємство відноситься до класу стабільних.

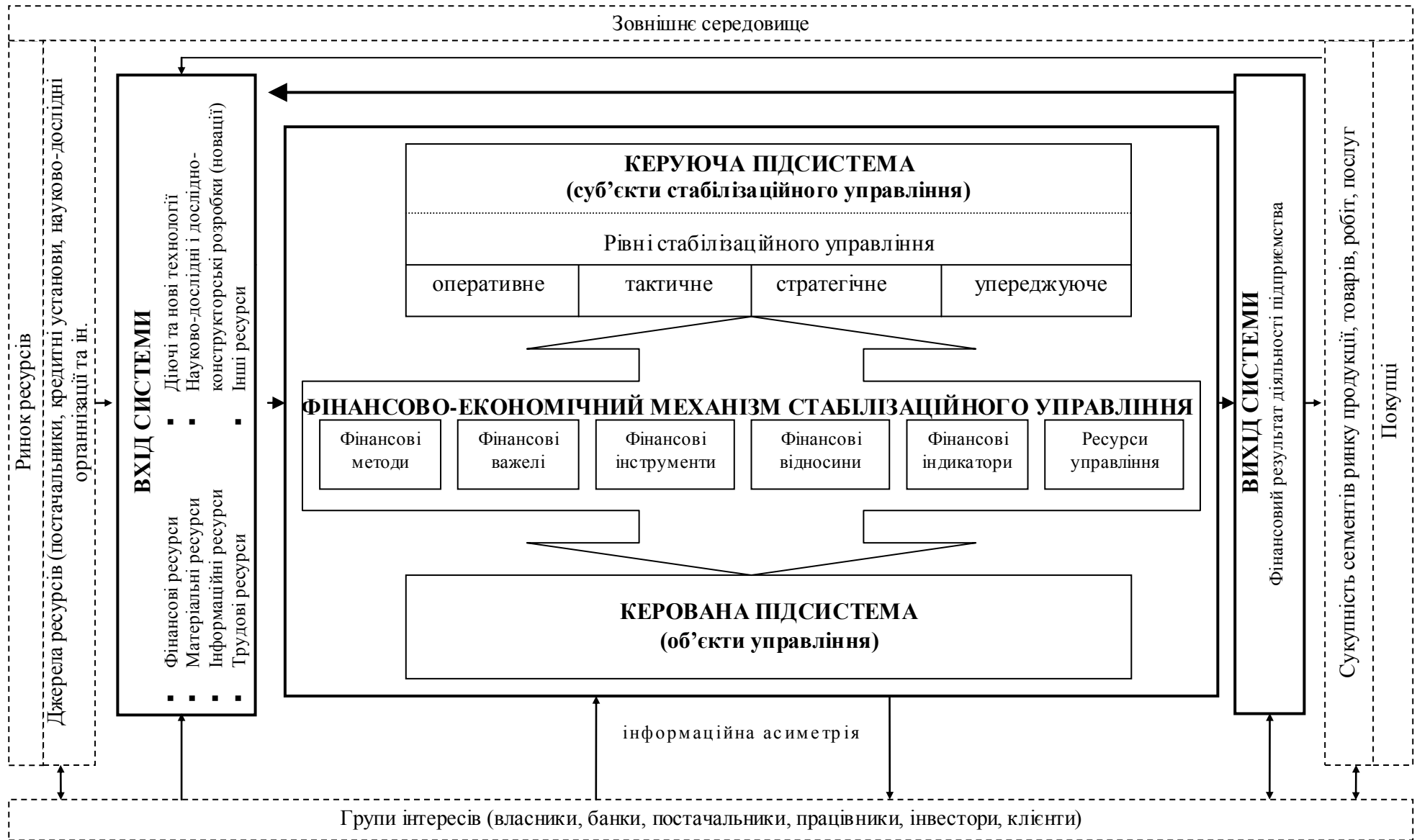
Модель ідентифікації фінансового стану апробовано на підприємствах машинобудівної галузі, таких як ПАТ «ЗЗВА», ПАТ «ДТРЗ» та ПАТ «Плутон» (рис. 4).



Рис. 4. Динаміка фінансового стану підприємств ПАТ «ЗЗВА», ПАТ «ДТРЗ» та ПАТ «Плутон» за інтегральним показником (2004-2009 рр.)

Аналізуючи результати отриманих даних можна зазначити, що фінансовий стан ПАТ «Плутон» має тенденції до поліпшення, а на ПАТ «ЗЗВА» та ПАТ «ДТРЗ» відбувається погіршення стану майже за всіма показниками.

З метою забезпечення швидкості і адекватності управління удосконалено систему прийняття управлінських рішень на машинобудівному підприємстві за допомогою матриці ідентифікації позиції машинобудівного підприємства за характеристикою фінансового стану (показник ідентифікації фінансового стану підприємства машинобудівної галузі) та стадією життєвого циклу, що дозволяє обирати систему стабілізаційного фінансового управління підприємством.

Апробація запропонованої матриці на машинобудівних підприємствах ПАТ «Азовзагальмаш», ПП ПАТ «Азовкабель», ПАТ «Дніпропетровський тепловозоремонтний завод», ПАТ «Запорізький завод високовольтної апаратури», ПАТ «Мотор Січ», ПАТ «Плутон», ТОВ «Завод харчового машинобудування» дозволила визначити позицію машинобудівних підприємств та подальші заходи щодо стабілізації їх розвитку (рис. 5).

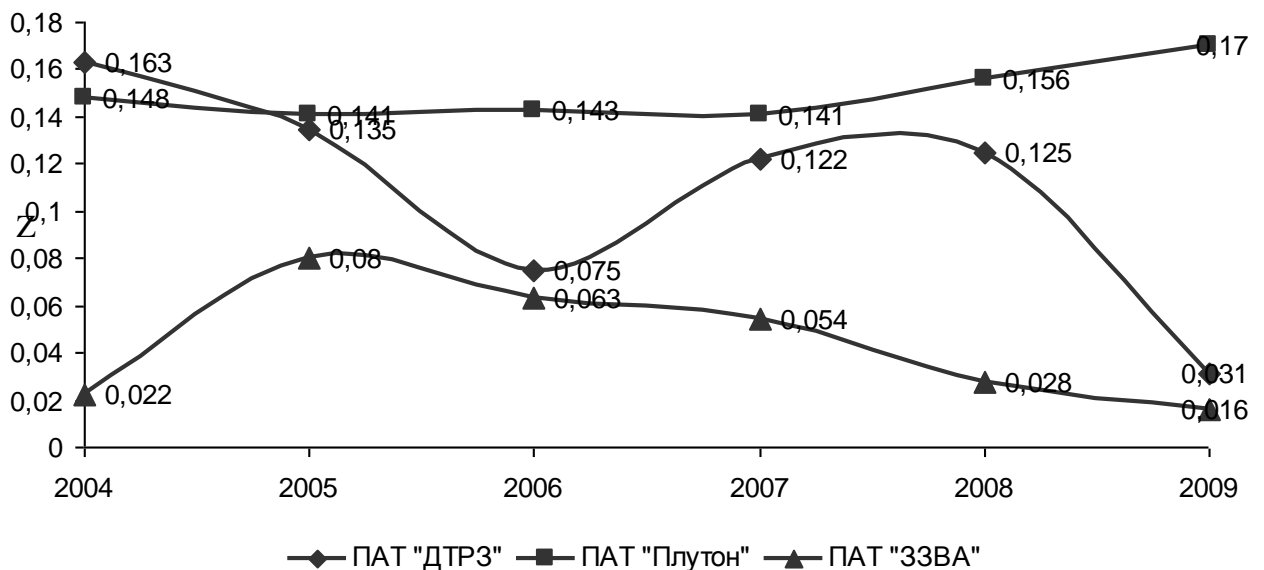

Рис. 5. Матриця ідентифікації позиції машинобудівного підприємства для вибору системи стабілізаційного фінансового управління

Одержані результати свідчать про можливість успішного застосування подібного підходу при прийнятті управлінських рішень.

В роботі обґрунтовані пріоритетні напрями прийняття управлінських рішень в залежності від позиції підприємства за результатами оцінки фінансового стану та фази життєвого циклу підприємства. Доведено, що при стійкому фінансовому стані пріоритет надається заходам забезпечення фінансової рівноваги на довгостроковий період, ресурсній та потенційній стійкості підприємства. За нестійкого фінансового стану підприємство вимушене коригувати систему стабілізаційного фінансового управління для зниження наслідків кризових явищ та відновлення фінансової стійкості і фінансової рівноваги, розробляти стратегічні та тактичні плани фінансової стабілізації, програми мінімізації виробничих витрат, проводити ситуаційну мотивацію персоналу, моніторинг зовнішнього і внутрішнього середовища та аналіз факторів нестабільності. У разі кризового фінансового стану обираються заходи, спрямовані на усунення неплатоспроможності, збільшення ліквідності та відновлення структури і вартості майна підприємства, підвищення ефективності використання ресурсного і ринкового потенціалу.

ВИСНОВКИ

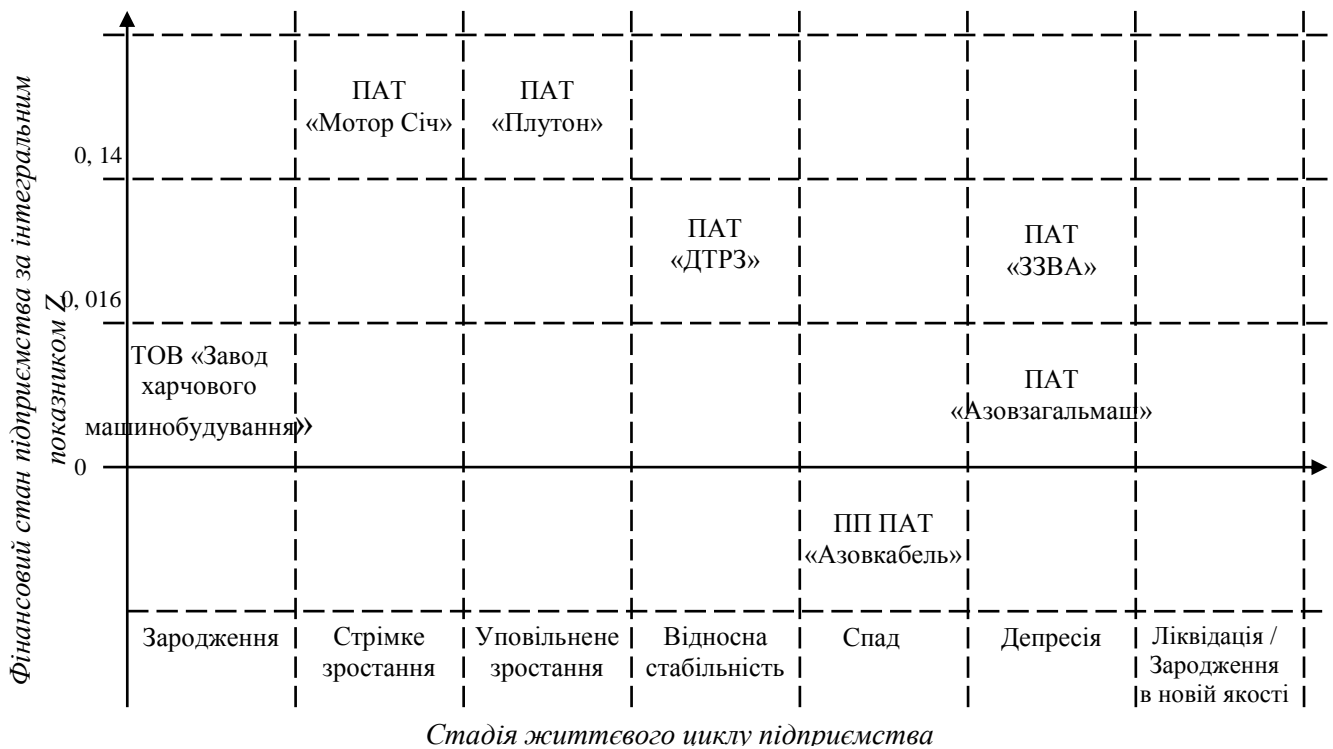
У дисертації здійснено теоретичне узагальнення та запропоновано шляхи вирішення наукового завдання щодо формування системи стабілізаційного фінансового управління машинобудівним підприємством. Результати дослідження дозволили сформулювати висновки концептуального, методологічного та теоретико-прикладного напрямків.

1. На підставі проведеного порівняльного аналізу принципів та методів традиційного, антикризового та стабілізаційного управління, а також фундаментальних праць вчених запропоновано розглядати стабілізаційне управління підприємством, як спеціальний, комплексний процес моніторингу впливу кризоутворюючих факторів на діяльність підприємства з метою розробки та впровадження заходів щодо попередження кризового стану підприємства і забезпечення його стійкого розвитку у довгостроковій перспективі. Ключовою передумовою стабілізаційного управління є попередження кризових ситуацій.

2. У результаті дослідження поняття кризи як об'єктивно існуючого явища в процесах циклічного розвитку підприємства запропоновано удосконалити класифікацію видів криз, ввівши ознаку «кризи за характером виниклих суперечностей». Доповнення класифікації цією ознакою дозволяє визначити внутрішні фактори, які є суб'єктивними причинами кризового розвитку машинобудівного підприємства.

3. Встановлено, що при визначенні стадії життєвого циклу розвитку підприємства мають враховуватися фактори кризовості підприємств. У зв'язку з цим, запропоновано виділяти стадії в циклі розвитку підприємства: зародження, стрімке зростання, уповільнене зростання, відносна стабільність, спад, депресія, ліквідація або зародження в новій якості. Доведено, що стабілізаційне управління має бути впроваджено на підприємстві з моменту його зародження і здійснюватися на кожній із стадій життєвого циклу.

4. В ході аналізу встановлено основні причини і фактори, що спричиняють кризовий стан машинобудівних підприємств. Запропоновано методичний підхід для ранньої діагностики та подолання фінансової кризи на підприємстві, який полягає в ідентифікації, розпізнаванні та переліку послідовних дій, спрямованих на виявлення та подолання кризових симптомів і ґрунтується на моделюванні динамічних дискретних систем за допомогою мереж Петрі, які враховують асинхронні паралельні процеси стабілізаційного управління.

5. Розроблено систему стабілізаційного фінансового управління підприємством, яка відображає взаємозв'язок керуючої, керованої, адаптивної та забезпечуючої підсистем, а також компонентів, що характеризують вхід і вихід системи, зворотний зв'язок і зв'язок із зовнішнім середовищем, що дозволяє планувати ефективний і сталий розвиток підприємства машинобудівної галузі. Система охоплює його тактичний, оперативний, стратегічний та упереджуючий рівні управління і дозволяє поетапно визначати управлінські дії стабілізаційного фінансового управління на ранніх стадіях виявлення фінансової кризи та досягати ефективного сталого розвитку підприємства.

6. Для ідентифікації фінансового стану машинобудівного підприємства модифіковано економіко-математичну модель стабілізаційного фінансового управління, яка ґрунтується на базових параметрах системоутворюючих фінансових показників. Запропонована модель, на відмінну від існуючих, передбачає використання структурного моделювання та кластерного аналізу, що дозволяє уникнути невизначеності взаємозв'язків між елементами системи. Апробація моделі ідентифікації фінансового стану на підприємствах машинобудівної галузі дала змогу виявити фактори їх кризового стану.

7. Результатом оцінки поточного стану досліджуваних підприємств і обґрунтування системи підходів щодо аналізу фінансового стану та визначення фази життєвого циклу підприємства стала розробка матриці ідентифікації позиції машинобудівного підприємства для вибору системи стабілізаційного фінансового управління.

СПИСОК ОПУБЛІКОВАНИХ ПРАЦЬ ЗА ТЕМОЮ ДИСЕРТАЦІЇ

Публікації у наукових фахових виданнях:

1. Якименко А.І. Реструктуризація підприємства як складова антикризового менеджменту / А.І. Якименко // Вісник Східноукраїнського національного університету імені Володимира Даля. – Луганськ: СНУ ім. В. Даля, 2007. – №7 (113). – С. 232–237.
2. Якименко А.І. Вплив фінансових криз на економічну активність галузей промисловості України/ Г.О. Крамаренко, А.І. Якименко // Академічний огляд. – Дніпропетровськ: ДУЕП, 2007. – № 2. – С.35–41. [особисто автором проведено оцінку поточної економічної ситуації і основних показників промислового виробництва в Україні].
3. Якименко А.І. Кризи на мегарівні та їх прояви в системах нижчих порядків/ А.І. Якименко // Європейський вектор економічного розвитку: зб. наук. праць. – Дніпропетровськ: ДУЕП, 2009. – № 1. – С. 215–221.
4. Півень А.І. Фактори кризового стану підприємств машинобудівної галузі / А.І. Півень // Економіка та управління підприємствами машинобудівної галузі: проблеми теорії та практики. – Харків: НАУ ім. М.Є. Жуковського «ХАІ», 2009. – № 4. – С. 85–96.
5. Півень А.І. Сутність та стадії розвитку життєвого циклу підприємства / А.І. Півень // Збірник наукових праць Черкаського державного технологічного університету. Серія: Економічні науки. – Черкаси: ЧДТУ, 2010. – № 25. – С. 207–210.
6. Півень А.І. Формування фінансово-економічного механізму стабілізаційного управління підприємством / А.І. Півень // Вісник Донецького національного університету економіки і торгівлі імені Михайла Туган-Барановського. Серія: Економічні науки. – Донецьк: ДонНУЕТ ім. Туган-Барановського, 2010. – №3 (47). – С. 121–126.
7. Півень А.І. Механізм побудови системи ранньої діагностики та подолання фінансової кризи на підприємстві / А.І. Півень // Вісник Національного технічного університету «Харківський політехнічний інститут». Тематичний

випуск: Технічний прогрес і ефективність виробництва. – Харків: НТУ «ХП», 2010. – №3. – С. 91–97.

8. Півень А.І. Використання структурного моделювання для підвищення якості економіко-математичних моделей прогнозування ймовірності банкрутства на підприємствах / А.І. Півень // Академічний огляд. – Дніпропетровськ: ДУЕП, 2010. – № 2. – С. 141–145.
9. Півень А.І. Системний підхід до стабілізаційного фінансового управління машинобудівним підприємством / А.І. Півень // Вісник Хмельницького національного університету. – Хмельницький: ХНУ, 2011. – №1. – С. 84–93.

Публікації в інших виданнях:

10. Реформування фінансово-кредитної системи та стимулювання економічного зростання в умовах міжнародної фінансової кризи / [Крамаренко Г.О., Чорная О.Є., Шкура І.С., Півень А.І. та ін.]; за загальною редакцією Г.О. Крамаренко – Д.: ДУЕП, 2010. – 531 с. [особисто автором запропоновано методичний підхід щодо системи ранньої діагностики та подолання фінансової кризи на підприємстві (С. 345-374)].
11. Якименко А.І. Аналіз сучасних методик прогнозування і можливого захисту підприємств від банкрутства / А.І. Якименко // Реструктуризація розвитку фінансового ринку в Україні: філософія, стратегія, тактика: Всеукр. наук.-практ. конф., 20-22 березня 2007 р.: тези доп. – К.: КНЕУ, 2007. – С. 151–152.
12. Якименко А.І. Теоретичні засади дослідження кризових явищ як глобальної проблеми економіки / А.І. Якименко // Соціально-економічний розвиток України в умовах глобалізації світової економіки: IV Наук.-практ. конф., 22-23 квітня 2007 р.: тези доп. – Луцьк: ПВД «Твердиня», 2007. – С. 13–16.
13. Якименко А.І. Фінансові джерела санації підприємств / А.І.Якименко // Економіка і маркетинг в XXI сторіччі: VIII Міжнар. наук.-практ. конф., 18-20 травня 2007 р.: тези доп. – Донецьк: ДонНТУ, 2007. – Ч. 2. – С. 235–237.
14. Якименко А.І. Особливості взаємовідносин економіки України з глобальним фінансовим середовищем та оцінка передумов виникнення криз / А.І.Якименко // Проблеми підвищення конкурентоспроможності підприємств в умовах ринкового середовища: III Регіон. наук.-практ. конф., 18 квітня 2008 р.: матер. – Дніпропетровськ: ДУЕП, 2008. – Т. 2. – С. 134–135.
15. Якименко А.І. Вплив світової фінансової кризи на економічну активність суб'єктів господарювання на мікро- та макрорівнях / А.І. Якименко // Проблеми підвищення конкурентоспроможності підприємств в умовах ринкового середовища: IV Регіон. наук.-практ. конф., 24-25 квітня 2009 р.: тези доп. – Дніпропетровськ: ДУЕП, 2009. – Т. 2. – С. 104–107.
16. Півень А.І. Сутність системи ранньої діагностики фінансової кризи на підприємстві / А.І. Півень // Стратегії інноваційного розвитку економіки: бізнес, наука, освіта: II Міжнар. наук.-практ. конф., 7-10 квітня 2010 р.: матер. – Харків: НТУ «ХП», 2010. – С. 266–268.
17. Півень А.І. Особливості розгортання фінансової кризи на підприємстві / А.І.Півень // Проблеми підвищення конкурентоспроможності підприємств в умовах ринкового середовища: V Регіон. наук.-практ. конф., 17 квітня 2010 р.: тези доп. – Дніпропетровськ: ДУЕП, 2010. – Т. 2. – С. 65–68.

18. Півень А.І. Аналіз методів раннього виявлення фінансової кризи на підприємстві/ А.І. Півень // Актуальні проблеми фінансової системи України: VII Всеукр. наук.-практ. конф., 23 квітня 2010 р.: матер. – Черкаси: ЧДТУ, 2010. – Т. 2. – С. 231–233.
19. Півень А.І. Вплив фінансової кризи на розвиток машинобудівної галузі України / А.І.Півень // Дні фінансової науки: Міжнар. наук.-практ. конф., 12-14 травня 2010 р.: матер. – Сімферополь: ПВНЗ «КІЕГП», 2010. – С. 124–127.
20. Півень А.І. Сутність фінансово-економічного механізму підприємства / А.І. Півень // Фінанси України: XIV Міжнар. наук.-практ. конф., 19-20 травня 2010 р.: матер. – Дніпропетровськ: ДНУ ім. О. Гончара, 2010. – Т. 7. – С. 33–35.

АНОТАЦІЯ

Півень А.І. Система стабілізаційного фінансового управління машинобудівним підприємством. – Рукопис.

Дисертація на здобуття наукового ступеня кандидата економічних наук за спеціальністю 08.00.04 – економіка та управління підприємствами (за видами економічної діяльності). – Дніпропетровський університет економіки та права імені Альфреда Нобеля, Дніпропетровськ, 2011.

Дисертаційну роботу присвячено вирішенню актуальних питань щодо розробки ефективної системи стабілізаційного фінансового управління на підприємствах машинобудівної галузі України.

Вперше розроблено систему стабілізаційного фінансового управління, яка відображає взаємозв'язок керуючої, керованої, адаптивної та забезпечуючої підсистем, а також компоненти які характеризують вхід і вихід системи, зворотний зв'язок і зв'язок із зовнішнім середовищем, що дозволяє планувати ефективний та сталий розвиток підприємства машинобудівної галузі.

Як компонент такої системи удосконалено методичний підхід до ранньої діагностики, який базується на моделюванні динамічних дискретних систем за допомогою мереж Петрі, що сприяє ранньому виявленню та подоланню фінансової кризи на підприємстві.

Досліджено сутність стабілізаційного управління підприємством. Удосконалено класифікацію видів криз машинобудівного підприємства шляхом введення ознаки «кризи за характером виниклих суперечностей», що дозволяє розглядати внутрішні фактори, які є суб'єктивними причинами кризового розвитку машинобудівного підприємства.

У ході дисертаційного дослідження удосконалено економіко-математичну модель ідентифікації фінансового стану машинобудівного підприємства, яка, на відміну від існуючих, передбачає використання структурного моделювання та кластерного аналізу, що дозволяє уникнути невизначеності взаємозв'язків між елементами системи.

Дістало подальшого розвитку обґрунтування системи підходів щодо оцінки фінансового стану та визначення фази життєвого циклу підприємства, основою яких є аналіз, ідентифікація, прогнозування та моделювання з розробкою

рекомендацій щодо ефективної поведінки підприємства, в частині вибору способів впливу на об'єкт управління за допомогою матриці ідентифікації позиції підприємства для вибору системи стабілізаційного фінансового управління, що дозволяє оптимізувати управлінські рішення підприємства у кризовій ситуації.

Ключові слова: машинобудівне підприємство, фінансова криза, система управління, стабілізаційне управління, аналіз, рання діагностика.

АННОТАЦІЯ

Пивень А.И. Система стабилизационного финансового управления машиностроительным предприятием. – Рукопись.

Диссертация на соискание научной степени кандидата экономических наук по специальности 08.00.04 – экономика и управление предприятиями (по видам экономической деятельности). – Днепропетровский университет экономики и права имени Альфреда Нобеля, Днепропетровск, 2011.

Диссертационная работа посвящена решению актуальных вопросов по разработке эффективной системы стабилизационного финансового управления на предприятиях машиностроительной отрасли Украины.

В работе исследованы экономическая сущность стабилизационного финансового управления предприятием и особенности его внедрения на предприятиях машиностроительной отрасли Украины. Данные исследования позволили прийти к выводу, что стабилизационное управление предприятием можно определить как специальный, комплексный процесс мониторинга влияния кризисообразующих факторов на деятельность предприятия с целью разработки и внедрения мероприятий по недопущению перехода предприятия в кризисное состояние и обеспечению его устойчивого развития в долгосрочной перспективе.

Обоснована и усовершенствована классификация видов кризиса машиностроительного предприятия классификационным признаком «кризис по характеру возникших противоречий». По этому признаку выделены кризисы, вызванные противоречиями между развитием внутренних бизнес-процессов предприятия и уровнем управления, между процессами функционирования и развития предприятия, между адекватностью процессов управления и изменениями факторов внешней среды. Введение классификационного признака позволило рассматривать внутренние факторы, которые являются субъективными причинами кризисного развития машиностроительных предприятий.

Усовершенствован научно-методический подход к определению жизненного цикла предприятия. Жизненный цикл предприятия предложено рассматривать с учетом фазы депрессии, которая характеризуется разбалансированностью основных хозяйственных пропорций и замедлением экономической деятельности с одновременным формированием предпосылок для восстановления равновесия и экономического роста.

Проведен анализ причин и факторов кризисного состояния машиностроительных предприятий, в ходе которого установлено, что кризисное состояние машиностроительных предприятий, кроме влияния внешних факторов, является следствием неэффективного управления и отсутствия четкой стратегии

развития и стабилизационной политики. В процессе исследования определен основной круг существующих проблем управления машиностроительным предприятием, обоснована необходимость активизации стабилизационного финансового управления.

Усовершенствован методический подход к построению системы ранней диагностики и преодоления финансового кризиса на предприятии, включающий идентификацию, распознавание и перечень последовательных действий, направленных на выявление и преодоление кризисных симптомов, который в отличие от существующих, основывается на моделировании динамических дискретных систем с помощью сетей Петри с учетом асинхронных параллельных процессов стабилизационного управления. Внедрение предложенной методики позволило повысить эффективность процесса принятия управленческих решений на предприятиях машиностроения.

Предложена экономико-математическая модель стабилизационного финансового управления, направленная на идентификацию финансового состояния предприятия, которая, в отличие от существующих, предполагает использование структурного моделирования и кластерного анализа, что позволяет избежать неопределенности взаимосвязей между элементами системы.

Усовершенствован механизм принятия управленческих решений на машиностроительном предприятии, предусматривающий поиск способов воздействия на объект управления на основе систематизации оценки финансового состояния по разработанной модели и определения фазы жизненного цикла предприятия с помощью матрицы идентификации положения машиностроительного предприятия для выбора системы стабилизационного финансового управления.

Результатом исследования стало создание комплексной системы стабилизационного финансового управления предприятием. Разработанная система стабилизационного финансового управления отражает взаимосвязь управляющей, управляемой, адаптивной и обеспечивающей подсистем, а также компоненты, характеризующие вход и выход системы, обратную связь и связь с внешней средой, что позволяет планировать эффективное и устойчивое развитие предприятия машиностроительной отрасли.

Ключевые слова: машиностроительное предприятие, финансовый кризис, система управления, стабилизационное управление, анализ, ранняя диагностика.

SUMMARY

Piven A.I. The System of Stabilizing Financial Management of a Machine-Building Enterprise. — Manuscript.

Thesis for submission of a scientific degree of Candidate of Economics on the speciality by the code 08.00.04 – Economics and Operations Management (by the types of economic activity). – Alfred Nobel Dnipropetrovsk University of Economics and Law, Dnipropetrovsk, 2011.

The dissertation is devoted to solving urgent problems concerning development of an effective system of stabilizing financial management at the machine-building enterprises in Ukraine.

For the first time there has been developed the system of stabilizing financial management which reflects interconnection of managing, managed, adaptive and supporting subsystems as well as components which characterize an entry and an exit of a system, a reverse connection and a connection with the environment that allows planning effective and stable development of a machine-building enterprise. As a component of such a system there has been improved a methodical approach to early diagnostics which is based on modeling dynamic discrete systems with the help of the Petri net that facilitates early detection and overcoming of a financial crisis at the enterprise.

There has been researched essence of stabilizing management of an enterprise as well as improved the type classification of machine-building enterprise's crises by a classification feature of "a crisis characterized by arisen contradictions" that allowed to consider internal factors of crisis phenomena which will cause subjective factors of a machine-building enterprise's development.

In the course of the dissertation research there has been improved the economic and mathematical model of identification of the financial condition of a machine-building enterprise which in contrast to the existing ones anticipates usage of structure modeling and cluster analysis that allows avoiding uncertainty and interconnections between the system elements.

There has been provided further development to substantiation of a system of approaches to financial condition estimation and determination of the lifecycle stage of an enterprise which are based on analysis, identification, forecasting and modeling with development of recommendations concerning effective conduct of an enterprise as regards to the ways of influence on the object of management with the help of the condition identification matrix of an enterprise's system of stabilizing financial management that allows optimizing management decisions of an enterprise in the crisis situation.

Key words: a machine-building enterprise, a financial crisis, a management system, stabilizing management, analysis, early diagnostics.